

NORMAS IMPORTANTES DE SEGURANÇA

Leia e siga corretamente as instruções de montagem e segurança. Guardar para futuras referências.

C530 Krystal Clear™ Bomba Filtro
Número do Modelo Certificado 604, 45 W

C1000 Krystal Clear™ Bomba Filtro
Número do Modelo Certificado 638R, 99 W

220 - 240 V~, 50 Hz

Hmax 1.0 m, Hmin 0.19 m, IPX5/IPX7

Temperatura Máx. da Água 35 °C



Somente para propósito de ilustração.

Não esqueça de experimentar outros tipos de produtos Intex: Piscinas, Acessórios para Piscinas, Piscinas Infláveis e Playgrounds, Colchões e Botes disponíveis nas principais lojas de varejo ou visite a nossa página na internet. Devido a uma política de melhoria contínua dos produtos, a Intex se reserva o direito de alterar as especificações e aparência, o que pode resultar em atualizações para o manual de instruções, sem aviso prévio.

INTEX®

©2022 Intex Marketing Ltd. - Intex Development Co. Ltd. - Intex Recreation Corp.
All rights reserved/Tous droits réservés/Todos los derechos reservados/Alle Rechte vorbehalten. Printed in China/Imprimé en Chine/Impreso en China/ Gedruckt in China.

®™ Trademarks used in some countries of the world under license from/®™ Marques utilisées dans certains pays sous licence de/Marcas registradas utilizadas en algunos países del mundo bajo licencia de/Warenzeichen verwendet in einigen Ländern der Welt in Lizenz von/Intex Marketing Ltd. to/à/a/an Intex Development Co. Ltd., Hong Kong & Intex Recreation Corp., P.O. Box 1440, Long Beach, CA 90801 • Distributed in the European Union by/Distribué dans l'Union Européenne par/Distribuido en la unión Europea por/Vertrieb in der Europäischen Union durch/Intex Trading B.V., Ettenseweg 46, 4706 PB Roosendaal - The Netherlands • Distributed in the UK by Unitex Service (UK) Limited, 21 Holborn Viaduct, London EC1A 2DY, UK.
www.intexcorp.com

TABELA DE CONTEÚDOS

Avisos.....	3
Referencias das Partes.....	4
Instruções de montagem.....	5-7
Manutenção.....	7-8
Produtos Químicos e Manutenção da Piscina.....	8
Guardando por um longo período.....	8
Guia de Problemas e Soluções.....	9
Problemas comuns da piscina.....	10
Guia geral de segurança aquática.....	10
Garantia limitada.....	11

NORMAS IMPORTANTES DE SEGURANÇA

Leia e siga corretamente as instruções de montagem e segurança.

LEIA E SIGA TODAS AS INSTRUÇÕES

AVISOS

- Sempre supervisione as crianças e pessoas deficientes.
- Crianças devem ficar longe deste produto e dos fios elétricos.
- As crianças não devem brincar com o aparelho. Limpeza e manutenção de usuário não devem ser feita por crianças sem supervisão.
- Este aparelho apenas deve ser utilizado por crianças com idade a partir de 8 anos e pessoas com capacidades físicas, sensoriais ou mentais reduzidas ou falta de experiência e conhecimento, se tiverem recebido supervisão ou instruções relativas à utilização do aparelho de forma segura e compreensiva para os perigos envolvidos.
- Deve ser montado e desmontado somente por adultos.
- Risco de choque elétrico. Conecte este produto somente no chão protegido por um fio terra (GFCI) ou dispositivo de corrente residual (RCD). Contate um electricista qualificado se você não conseguir certificar-se que o equipamento está protegido por (GFCI/RCD). Chame um electricista qualificado para instalar GFCI/RCD, no qual tem uma média máxima de 30mA. Não use dispositivo portátil de corrente residual (PRCD).
- Sempre desconecte este produto da tomada elétrica antes de remover para limpar, consertar ou fazer qualquer ajuste no produto.
- O plugue deverá está acessível depois do produto instalado.
- Não enterre o fio elétrico. Coloque o fio onde não possa ser danificado por cortador de grama, cerca elétrica, e outros equipamentos.
- Tenha cuidado com os cabos danificados. Todos os cabos danificados devem ser substituídos por um electricista licenciado para evitar danos.
- Para reduzir o risco de choque elétrico, não use extensões elétricas, cronômetros, adaptadores e conversores de plugues para conectar a unidade na fonte elétrica; providencie uma tomada apropriada.
- Não tente plugar ou desplugar este produto enquanto estiver de pé dentro da água ou com suas mãos molhadas.
- Mantenha o plugue deste produto afastado a mais de 3.5m da piscina.
- Posicione este produto longe da piscina para evitar que as crianças subam e tenham acesso a piscina.
- Não opere este produto quando a piscina estiver em uso.
- Este produto é para uso somente com piscinas de montagem. Não use em piscinas permanentemente instaladas. Piscinas de montagem são construídas de forma que possam ser facilmente desmontada para guardar e remontada para uso.
- Somente para uso residencial.
- Este produto é destinado para ser usado de acordo com o descrito no manual.

NÃO SEGUIR ESTES AVISOS PODE RESULTAR EM CHOQUE ELÉTRICO, SÉRIOS FERIMENTOS E DANOS IRREVERSÍVEIS.

Estes avisos do produto, instruções e regras de segurança fornecidas com o produto descrevem alguns riscos comuns de dispositivo de recreação aquática não cobrindo todos os casos de riscos e perigos. Favor usar bom senso e bom julgamento quando diverti-se com qualquer atividades aquáticas.

REFERÊNCIA DAS PARTES

Antes de proceder al montaje del producto tómesese unos minutos para familiarizarse con las piezas.

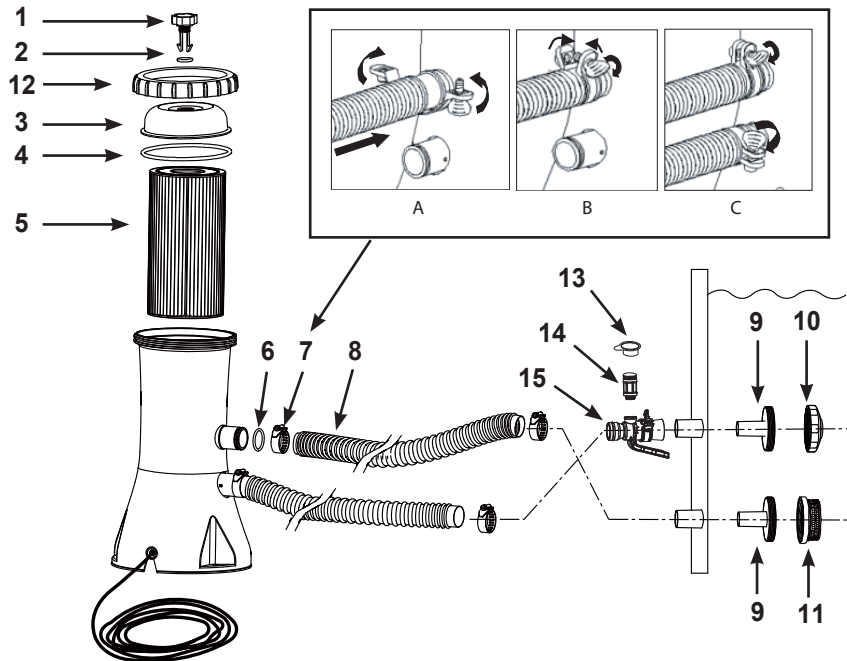

NOTE: Desenhado somente para propósito de ilustração. Talvez não reflète o produto atual. Não é escala.

NO PEÇAS	DESCRIÇÃO	QUANTIDADE	PEÇA DE REPOSIÇÃO Nº	
			Modelo 604	Modelo 638R
1	VÁLVULA DE LIBERAÇÃO DO AR	1	10460	10460
2	ANEL DA VÁLVULA	1	10264	10264
3	TAMPA DO FILTRO	1	11868	11868
4	ARGOLA DA TAMPA	1	10325	10325
5	CARTUCHO DO FILTRO	1	29000	29000
6	ARGOLA DA MANGUEIRA	2	10134	10134
7	BRAÇADEIRA	4	11489	11489
8	MANGUEIRA	2	10399	10399
9	CONECTOR PARA O COADOR	2	11070	11070
10	BOCAL DO JATO DE ENTRADA DA PISCINA	1	13162	13162
11	GRADE DO COADOR	1	12197	12197
12	ANEL FIXADOR	1	11869	11869
13	TAMPA DA VÁLVULA DO JATO DE AR	1	12373	12373
14	VÁLVULA DO JATO DE AR	1	12363	12363
15	ADAPTADOR DO AR DE ENTRADA DA PISCINA	1	12367	12368

Tipo de filtro médio:

Cartucho sintético #29000

Quando solicitar peças de reposição, certifique-se de citar o modelo e número da peça. Não são necessárias ferramentas para a montagem.

INSTRUÇÕES DE MONTAGEM

Dever ter acesso à água para encher a piscina e os químicos.

IMPORTANTE: O filtro é transportado com a válvula de liberação de ar (1) aberta. Não troque a válvula de liberação de ar até alcançar o passo 8. Descuido no seguimento das instruções pode provocar ar capturado dentro do filtro, o motor será ruidoso, funcionara seco e terá um funcionamento defeituoso.

1. Primeiro instale a piscina. Siga as instruções da piscina.
2. Expanda as mangueiras e instale o filtro ao final das mangueiras. Certifique-se de que a bomba filtro esteja acessível a todos o tempo para serviço e manutenção.
3. Insira a união do bocal (9 e 10) na ligações superiores salientes da mangueira, depois fixe o adaptador de ar da entrada da piscina (15) no fixador saliente superior. Enrosque a válvula do jato de ar (14) sobre o adaptador de ar da entrada da piscina (15). Então insira o coador (9 & 11) na entrada inferior para mangueira. As mangueiras (8) devem ser inseridas nos coadores.
4. As duas mangueiras têm que ser ligadas ao filtro. Com as braçadeiras (7), Aperte uma das mangueiras (8) à entrada inferior para mangueira (marcada com "+" na lona da piscina) e a entrada para mangueira da bomba (marcado com "+").
5. Ligue a segunda mangueira ao adaptador de ar de entrada da piscina (15) e à ligação inferior da bomba. Tenha certeza que as abraçadeiras estão apertadas com força (7). **ATENÇÃO:** Certifique-se de que a válvula do jato de ar (14) fica bem apertada no adaptador de ar de entrada da piscina (15) e virada para cima.
6. Em sentido anti-horário desaparafuse o Anel Fixador (12) do filtro. Segure e remova a Tampa do Filtro (3). Verifique se há um cartucho dentro do filtro. Caso sim, recoloque a tampa, apertando firmemente com a mão o Anel Fixador (12).
7. Encher a piscina 2-3 centímetros por cima da conexão. A água escorrerá nas mangueiras.
8. Quando a água saia pela válvula de ar, parafuse a válvula de ar na caixa do filtro. Não apertar forte. **ATENÇÃO:** Descarregar o ar e preciso quando o filtro enche-se com água.
9. Ligue o filtro a eletricidade. Agora o filtro começará a filtragem.

⚠ AVISOS

Risco de choque elétrico. Conecte este produto somente no chão protegido por um fio terra (GFCI) ou dispositivo de corrente residual (RCD). Contate um eletricista qualificado se você não conseguir certificar-se que o equipamento está protegido por (GFCI/RCD). Chame um eletricista qualificado para instalar GFCI/RCD, no qual tem uma média máxima de 30mA. Não use dispositivo portátil de corrente residual (PRCD).

10. O filtro pode funcionar até que a água tenha a claridade desejada. **ATENÇÃO:** Nunca coloque produtos químicos para a piscina diretamente na bomba filtro. Isso pode danificar a bomba e anular a garantia.

INSTRUÇÕES DE MONTAGEM (CONTINUAÇÃO)

⚠ AVISOS

Posicione este produto longe da piscina para prevenir que crianças entrem na piscina sem autorização.

É essencial trocar qualquer elemento danificado ou conjunto de elementos o mais rápido possível. Use apenas peças aprovadas pelo fabricante.

Antes de verificar ou trocar o refil da bomba filtro, retire o fio elétrico da tomada, desaparafuse a tampa da entrada para mangueira (10) e rede do coador (11) e insira os plugues preto. Após a manutenção abra a válvula de liberação do ar, remova os plugues, permita que o ar escape através da válvula antes de apertar novamente e recoloca a válvula (10) e a borracha de vedação da peneira (11). Agora já pode funcionar o filtro.

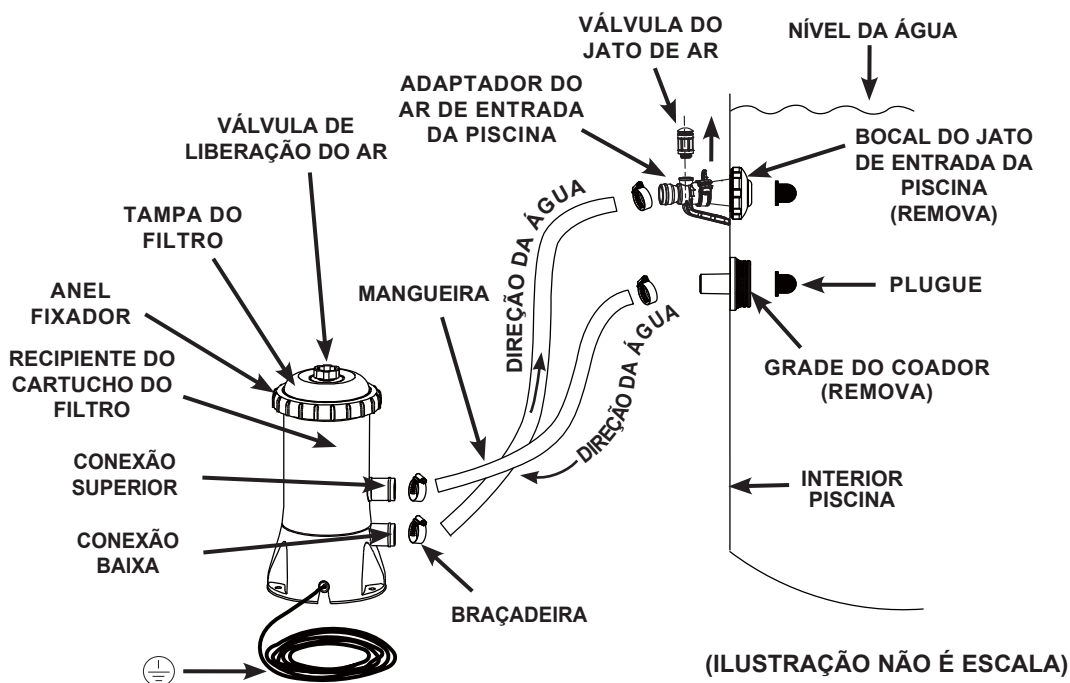

O plugue do cabo de alimentação 220-240 volts da bomba filtro deve ser posicionado com mais de 3,5 m de distância das paredes da piscina. Verifique com as autoridades locais para determinar o padrão adequado e os requisitos para a "instalação elétrica de piscinas e equipamentos". A tabela a seguir é apenas para referência:

País / Região	Número padrão
Internacional	IEC 60364-7-702
França	NF C 15-100-7-702
Alemanha	DIN VDE 0100-702
Holanda	NEN 1010-702

OPÇÃO DE FIXAÇÃO DA BOMBA FILTRO

O Filtro tem três buracos na estrutura. Tem os buracos porque as leis algum país requerem que o filtro esteja situado em uma base para assim prevenir acidentes.

Modelo 604, os três buracos têm forma de triângulo e 135 mm distancia. Modelo 638R, os três buracos têm forma de triângulo e 145 mm distancia. 7 mm entalhamento.

A montagem pode se fazer em uma base de concreto o em madeira. Pode ser mais de 18 kg.

O desenho de embaixo mostra as dois formas para o montagem.

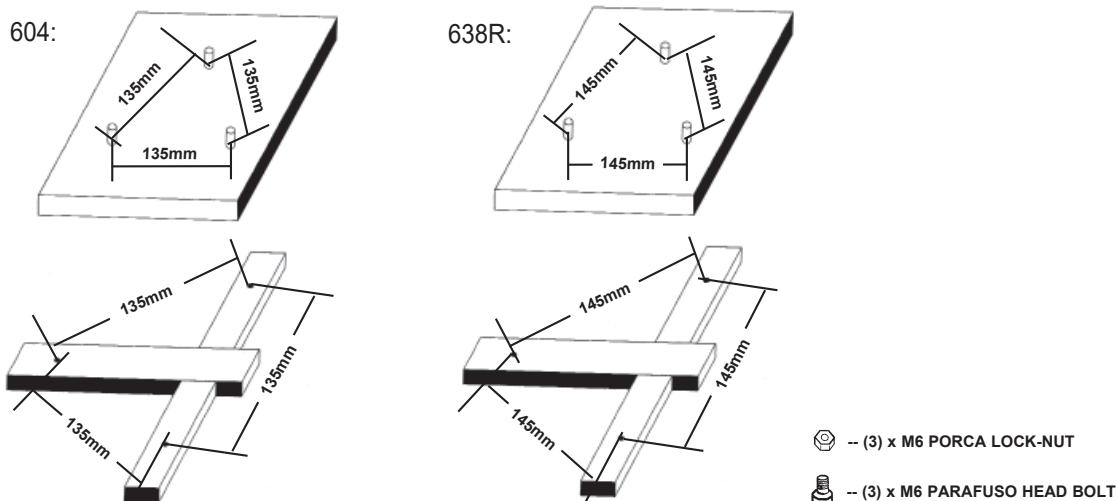

SUBSTITUINDO OU LIMPANDO O CARTUCHO DA BOMBA FILTRO

É recomendado que o cartucho do filtro seja substituído pelo menos a cada 2 semanas. Monitorar regularmente o nível de entupimento do filtro.

1. Certifique-se de que a bomba filtro esteja desligada. Desconecte o fio elétrico da tomada.
2. Para evitar que água escape da piscina, desparafuse a válvula (10) e o coador (11) dos conectores e insira os plugues preto.
3. Em sentido anti-horário, retire a rosca do filtro (12) e a tampa do filtro (3). Tenha cuidado para não perder a argola de vedação da tampa (4).
4. Retire o cartucho (5) para limpar. Pode fazer a limpeza com uma mangueira o um pul verizador.
5. Si tem o cartucho muito sujo tem que ser trocado. Use somente cartucho fornecido ou especificado pelo fabricante. Consulte a seção "Peças de referência".
6. Coloque de novo o cartucho.
7. Retorne a argola de vedação da tampa (4) e a tampa do filtro (3) para suas posições originais e em sentido horário rosqueie a rosca do filtro (12) no filtro.
8. Após a manutenção abra a válvula de liberação do ar, remova os plugues, permita que o ar escape através da válvula antes de apertar novamente e recoloca a válvula (10) e a borracha de vedação da peneira (11). Agora de novo pode usar o filtro.
9. Verificar as entradas e saídas regularmente para garantir que eles não sejam obstruídas evitando assim uma boa filtragem.
10. A eliminação de quaisquer meios filtrantes utilizados devem estar em conformidade com os regulamentos e legislação local.

PRODUTOS QUÍMICOS E MANUTENÇÃO DA PISCINA

- Todas as piscinas requerem cuidados para manter a água limpa e higienizada. Com o controle químico apropriado, seu filtro ajudará alcançar este objetivo. Consulte seu fornecedor local de produtos para piscina para instruções relacionadas ao uso apropriado de cloro, algicidas e outros agentes químicos requeridos para limpeza da água.
- Mantenha produtos químicos fora do alcance de crianças.
- Não derrame produtos químicos na piscina enquanto estiver em uso. Irritação de pele e olhos pode ocorrer.
- O tratamento químico da água é muito importante e o pH deve ser verificado diariamente e não pode deixar de ser enfatizado. Cloro, algicidas e manutenção adequada dos níveis de pH são requeridos quando a piscina estiver cheia de água assim bem como durante toda a estação. Consulte sua loja local de produtos para piscina para maiores informações.
- Quando encher a piscina pela primeira vez na primeira temporada a água pode ficar ligeiramente salgada requerendo aditivos extras para água e troca do cartucho de filtro. Não permita que ninguém nade enquanto o nível de pH estiver sendo balanceado. Consulte o seu fornecedor de produtos para piscina local para maiores instruções.
- Tenha sempre um cartucho de filtro de reserva. Substitua o cartucho a cada 2 semanas.
- Água clorada podem danificar o gramados, jardins ou arbustos quando as crianças brincam na piscina e espalham água para fora dela. Áreas gramadas debaixo da lona da piscina serão destruídas. Note que alguns tipos de gramas podem crescer através da lona.
- O tempo de funcionamento da bomba filtro depende do tamanho da piscina, clima e nível de uso. Experimente vários períodos de funcionamento para produzir água limpa e clara.
- Padrão Europeu EN16713-3 enumera algumas informações adicionais da qualidade e tratamento da água da piscina que pode ser encontrada em www.intexcop.com/support.

CUIDADO

Solução de cloro concentrado podem danificar a lona da piscina. Sempre siga as instruções dos fabricantes de produtos químicos, e avisos de saúde e perigo.

PREPARAÇÃO PARA O INVERNO E PARA GUARDAR POR UM LONGO PERÍODO DE TEMPO

1. Antes de esvaziar sua piscina para guardar por um longo período, ou recolocação, certifique-se que a água está direcionada na direção correta para drenagem da água longe da casa. Verifique regulamentos locais para regras específicas relativas ao escoamento da água de piscinas.
2. Agora, esvazie a piscina.
3. Esvaziar a piscina, tirar as mangueiras **(8)** da parede da piscina.
4. Pegue o cartucho, tire os coadores da parede da piscina.
5. Remova o bocal e coador da parede da lona da piscina. Conecte os plugues da parede da piscina a entrada da mangueira. Desaperte as braçadeiras **(7)** segurando os conectores do coador **(9)** antes de remover.
6. Esvaziar a água do filtro.
7. Deixe as peças e as mangueiras da bomba filtro em lugar arejado até que estejam completamente secas.
8. Tenha disponível para o próximo ano cartuchos novos **(5)**.
9. Recobrir as argolas e arandelas **(4)**, **(2)**, **(6)** com óleo.
10. Guarde la unidad y sus accesorios en un lugar seco y a una temperatura controlada ente 0°C y 40°C.
11. Guardar em lugar seco e fresco.

GUIA DE PROBLEMAS E SOLUÇÕES

PROBLEMA	DESCRIÇÃO	POSSÍVEL SOLUÇÃO
MOTOR DA BOMBA NÃO LIGA	<ul style="list-style-type: none"> Cabo elétrico não conectado. Checar o circuito elétrico GFC/RCD. Superaquecimento faz o motor parar automaticamente. 	<ul style="list-style-type: none"> Cabo elétrico da Bomba deve ser plugado em uma tomada para 3 pinos protegida pelo circuito de fio terra Classe A, ou RCD. Reative o disjuntor. Se o disjuntor desligar repetidamente, seu sistema elétrico está com problema. Desligue o disjuntor e chame um electricista para corrigir o problema. Espere esfriar sujo.
FILTRAGEM NÃO LIMPA ÁGUA	<ul style="list-style-type: none"> Nível do cloro ou pH impróprio. Cartucho sujo ou danificado. Água da piscina excessivamente suja, Impurezas no coador obstruindo o fluxo da água. 	<ul style="list-style-type: none"> Ajustar o pH para o nível recomendado, consulte o fornecedor local de produtos para piscina. Verifique se o cartucho não está danificado, limpe ou substitua o cartucho. Filtre a água por longo período. Limpe as impurezas para desobstruir a passagem da água.
BOMBA NÃO BOMBEIA OU FLUXO DE ÁGUA MUITO BAIXO	<ul style="list-style-type: none"> Impurezas obstruindo o fluxo da água. Ar vazando. Água excessivamente suja. Cartucho sujo. Sujeiras presas no cartucho. Instalação reversa do bocal e coador. Adaptador de ar de entrada da piscina ligado no fixador errado. 	<ul style="list-style-type: none"> Verifique se não há impurezas obstruindo a passagem da água. Aperte as braçadeiras da mangueira, verifique se a mangueira está danificada, verifique o nível da água. Substitua o cartucho. Limpe o cartucho com maior frequência. Instale o bocal na entrada para mangueira na parte superior da piscina, e a peneira na entrada inferior para mangueira da piscina. Certifique-se de que o adaptador de ar de entrada da piscina está ligado ao fixador superior de entrada da piscina.
MOTOR NÃO FUNCIONA	<ul style="list-style-type: none"> Baixo nível da água. Plugues colocados na saída e entrada de água da piscina. Ar preso dentro da bomba. Motor ou rotor com problema. Ar preso dentro da câmara do cartucho. 	<ul style="list-style-type: none"> Complete o nível de água. Limpe a Tela do Coador dentro da piscina. Aperte as braçadeiras, verifique se a mangueira esta danificada. Checar e limpar qualquer objeto dentro da Bomba. Checar si as mangueiras estão estragadas.
VAZAMENTO DE ÁGUA NA TAMPA	<ul style="list-style-type: none"> Falta do anel. A tampa ou a válvula de liberação de ar não esta apertada. 	<ul style="list-style-type: none"> Remova a tampa e verifique o anel. Aperte tampa ou válvula (manualmente).
VAZAMENTO NA MANGUEIRA	<ul style="list-style-type: none"> As braçadeiras da mangueira não estão bem ajustadas. Remova o anel da mangueira quando conectar a mangueira. Mangueira quebrada. 	<ul style="list-style-type: none"> Aperte/reinstale as braçadeiras da mangueira. Coloque o anel de volta no encaixe. Substitua por uma nova mangueira.
AR PRESO	<ul style="list-style-type: none"> O ar está preso na bomba e na mangueira. 	<ul style="list-style-type: none"> Para prevenir o ar fechado eleva e baixa as mangueiras até que a água entre nelas. Feche a válvula de ar.
ADAPTADOR DE AR DE ENTRADA DA PISCINA / VÁLVULA DO JATO DE AR COM FUGAS	<ul style="list-style-type: none"> As braçadeiras da mangueira não estão bem ajustadas. A válvula do jato de ar não está bem apertada e está virada para cima. Vedante do intervalo da válvula do jato de ar bloqueado. Vedante interno da válvula do jato de ar sujo. Válvula do jato de ar partida. 	<ul style="list-style-type: none"> Aperte/reinstale as braçadeiras da mangueira. Aperte a válvula do jato de ar e certifique-se de que fica virada para cima. Ligue a bomba e deixe-a funcionar durante alguns segundos. Depois desligue. Repita 3 vezes. Retire a válvula do jato de ar, limpe a sujidade com água e volte a colocar a válvula. Substitua por uma nova válvula do jato de ar.
PEQUENA FUGA DA VÁLVULA DO AR QUANDO A BOMBA ESTÁ LIGADA	<ul style="list-style-type: none"> Acessórios fixados na linha de circulação da água. 	<ul style="list-style-type: none"> Retire todos os acessórios (como tapete solar, acessório de limpeza automática da piscina, luz LED) da linha de circulação da água, e coloque a tampa da válvula do jato de ar (13) sobre a válvula do jato de ar (14). Não cubra a válvula do jato de ar (14) com a tampa da válvula (13) numa situação normal, ou quando a bomba estiver a funcionar.

PROBLEMAS COMUNS DA PISCINA

PROBLEMA	DESCRIÇÃO	CAUSA	POSSÍVEIS SOLUÇÕES
ALGAS	<ul style="list-style-type: none"> • Água esverdeada. • Pontos verdes ou pretos no fundo da piscina. • Piso da Piscina escorregadio ou mau cheiro. 	<ul style="list-style-type: none"> • Desajuste do nível de cloro e pH. 	<ul style="list-style-type: none"> • Tratar a água com cloro. Checar o pH e corrigir o nível conforme recomendado pelo fornecedor de produtos para piscina. • Limpar cuidadosamente com escova o fundo da piscina. • Manter o nível de cloro certo.
COLORAÇÃO NA ÁGUA	<ul style="list-style-type: none"> • Água torna-se azul, marrom ou preta quando o primeiro tratamento com cloro. 	<ul style="list-style-type: none"> • Oxidação do cobre, ferro ou manganês com a adição do cloro. Isto é comum com a reação do cloro com a água. 	<ul style="list-style-type: none"> • Ajustar o pH para o nível recomendado. • Filtrar até a água tornar-se limpa. • Limpar ou trocar cartucho do filtro.
ÁGUA COM APARÊNCIA DIFERENTE	<ul style="list-style-type: none"> • Água tem um aspecto esbranquiçado. 	<ul style="list-style-type: none"> • “Água pesada” causada por pH alto. • Baixo nível de cloro. • Materiais estranhos na água. 	<ul style="list-style-type: none"> • Correção do pH. (checar com fornecedor de produtos para tratamento da água) • Checar o nível correto de cloro na água. • Limpar ou trocar o cartucho do filtro.
NÍVEL DE ÁGUA SEMPRE BAIXO	<ul style="list-style-type: none"> • Nível de água sempre baixo. 	<ul style="list-style-type: none"> • Rasgo ou furo na lona da piscina ou na mangueira. • As válvulas do dreno estão soltas. 	<ul style="list-style-type: none"> • Localizar o vazamento e reparar com kit remendo. • Apertar a conexão da mangueira.
SEDIMENTOS NO FUNDO DA PISCINA	<ul style="list-style-type: none"> • Sujeiras ou areia no fundo da piscina. 	<ul style="list-style-type: none"> • Uso constante da piscina. 	<ul style="list-style-type: none"> • Usar o aspirador de piscina Intex para limpar.
SUPERFÍCIE SUJA, TURVA	<ul style="list-style-type: none"> • Folhas, Insetos, etc. 	<ul style="list-style-type: none"> • Árvores próximas à piscina. 	<ul style="list-style-type: none"> • Usar peneira para piscina Intex.

IMPORTANTE

Se você continuar com dificuldades, contatar nosso Departamento de Serviço ao Consumidor para assistência. Veja a folha “Centros Autorizaos de Serviços”.

GUIA GERAL DE SEGURANÇA AQUÁTICA

Recreação em água é divertido e terapêutico. Entretanto, envolve risco inerente de acidente e morte. Para reduzir o risco de acidente, leia e siga todas as instruções e avisos do manual e as informações contidas na embalagem do produto. Esteja ciente que avisos, instruções e guia de segurança adverte sobre alguns riscos comuns da recreação na água, mas não adverte sobre os riscos e perigos em todas as instancias.

Para medida de segurança adicional, familiarize-se com o guia de instrução geral e consulte as normas de segurança providenciada pela autoridade local para o uso de piscina.

- Supervisão constante é obrigatória. Um adulto competente deve ser designado como um “salva-vidas” ou o observador da água, especialmente quando as crianças estão dentro e ao redor da piscina.
- Aprenda a nadar.
- Reserve um tempo para aprender RCP (Ressuscitação Cardio-Pulmonária) e primeiros socorros.
- Instruir quem está supervisionando os usuários sobre os perigos potenciais da piscina e sobre o uso de dispositivos de proteção, tais como portas fechadas, barreiras, etc.
- Instruir todos os usuários da piscina, incluindo as crianças o que fazer em caso de emergência.
- Tenha bom senso de julgamento quando estiver se divertindo em atividades aquáticas.
- Supervisione, supervise, supervise o tempo todo.

GARANTIA LIMITADA

Sua Bomba Filtro Krystal Clear™ foi fabricado usando materiais e mão de obra de alta qualidade. Todos os componentes e peças da bomba foram inspecionados antes de serem despachados, não tendo encontrado nenhum defeito ou problema. Esta Garantia Limitada aplica-se apenas à Bomba Filtro Krystal Clear™ e acessórios listados abaixo.

Esta garantia limitada é adicional e não um substituto para os seus direitos legais e reparações. Na medida em que esta garantia é incompatível com qualquer um dos seus direitos legais, eles têm prioridade. Por exemplo, as leis dos consumidores em toda a União Europeia fornecer direitos legais de garantia, além da cobertura que você recebe da garantia limitada: para obter informações sobre as leis do consumidor em toda a UE, por favor, visite o site do Centro Europeu do Consumidor em http://ec.europa.eu/consumers/ecc/contact_en/htm.

O Limite de Garantia é aplicado apenas para comprador original e não é transferível. Esta Garantia Limitada é válida para o período indicado a partir da data da compra inicial na loja. Guarde o recibo de compra junto com este manual, pois ele será solicitado e deve acompanhar a solicitação da garantia ou a garantia limitada estará inválida.

Garantia da Bomba filtro Krystal Clear™ - 2 Anos

Garantia das Mangueiras e Conexões - 180 dias

Se um defeito de fabricação for encontrado dentro do período mencionado acima, por favor contate o Centro de Serviços Intex apropriado listado na folha "Centros de Serviço Autorizados". O artigo tem que retornar para ser inspecionado por Intex para poder comprovar se tem o não um defeito de fabrica e a valides da reclamação. Se o item está coberto pelas disposições da garantia, o item será reparado ou substituído, com o mesmo ou comparável ao item (à escolha da Intex) sem nenhum custo para você.

Além desta garantia, e outros direitos legais em seu país, sem mais garantias implícitas. Na medida em que, possivelmente, em seu país, em nenhuma hipótese, a Intex, ou seus agentes, ou trabalhadores (incluindo o fabricante do produto) será responsabilizado por você ou por terceiros para danos diretos ou indiretos decorrentes do uso de seu Bomba Filtro Krystal Clear™. Alguns países ou jurisdições não permitem a exclusão ou limitação de danos acidentais ou prejuízo com conseqüência, portanto a limitação ou exclusão acima pode não aplicar-se a você.

Você deve observar que esta garantia limitada não se aplica nas seguintes circunstâncias:

- Se o Bomba Filtro Krystal Clear™ estiver sujeito a negligência, uso inadequado, acidente, utilização imprópria, voltagem ou corrente imprópria contrária as instruções de utilização, manutenção ou armazenamento inadequado;
- Se o Bomba Filtro Krystal Clear™ estiver sujeito a danos por circunstâncias fora do controle da Intex, incluindo, mas não limitado a, desgaste natural e danos causados por exposição ao fogo, inundação, baixas temperaturas, chuva, ou por força de causas naturais;
- Para peças e componentes não vendidos pela Intex; e / ou
- Para modificações não autorizadas, reparos ou desmontagem do Bomba Filtro Krystal Clear™ por alguém que não seja pessoal do Centro de Serviços da Intex.

Os custos associados com perda de água da piscina, produtos químicos, danos na água não estão cobertos por esta garantia. Ferimentos, danos em propriedades ou pessoas não estão cobertos por esta garantia.

Leia o manual e siga as instruções para uma correta manutenção e um correto uso do seu Bomba Filtro Krystal Clear™. Comprovar a sua equipe antes de usá-lo. A garantia pode ser invalida se não são seguidas às instruções.